

COMPA FVG

ZEROSEI IN SCENA!

ALLESTIRE INSIEME IL SISTEMA PEDAGOGICO INTEGRATO

TEATRO NUOVO GIOVANNI DA UDINE
UDINE>SABATO 5 OTTOBRE 2024



Primo evento formativo nell'ambito del Progetto di sviluppo di un Sistema Pedagogico Integrato sul territorio

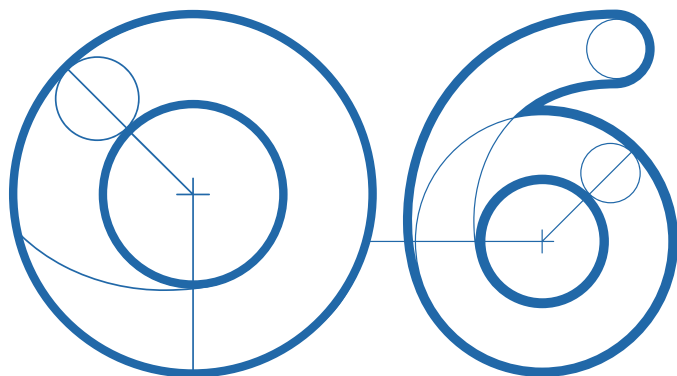

ZEROSEI IN SCENA!

ALLESTIRE INSIEME IL SISTEMA PEDAGOGICO INTEGRATO

PROGRAMMA

L'obiettivo che si pone a questo momento formativo organizzato dal Comune di Udine è quello di dare avvio ufficiale a un nuovo corso di sviluppo e gestione del sistema che si occupa della crescita delle bambine e dei bambini del territorio attraverso la creazione di un SISTEMA PEDAGOGICO INTEGRATO le cui basi fondanti sono riportate nella L.N. 107 del 2015 e nel D. Lgs. N. 65/2017.

8.45 - INIZIO ACCREDITAMENTI

9.15 - APERTURA EVENTO

9.30 - SALUTI ISTITUZIONALI(*)

10.00 - EVENTO FORMATIVO

Le Linee Pedagogiche a cui fa riferimento il decreto legislativo n.65 del 2017 e che rappresentano il Documento che delinea la cornice culturale, pedagogica e istituzionale di un Sistema Pedagogico Integrato zerosei, indicano fra le "colonne portanti" per lo sviluppo di questo nuovo corso nella crescita di bambine e bambini nell'età zero - sei anni

- La continuità educativa
- L'ecosistema formativo di cui sono parte fondamentale professionisti e genitori
- L'importanza del gioco.

Verranno approfondite queste tematiche con l'intervento di tre esperti che, guidati da un moderatore, alterneranno le loro riflessioni nell'ambito di un format didattico coinvolgente e capace di massimizzare l'apprendimento dei partecipanti.

Intervengono:

- Luca Agostinetto, Università degli Studi di Padova
 - Emilia Restiglian, Università degli Studi di Padova
 - Francesca Zanon, Università degli Studi di Udine
- Modera Fabio Turchini, Scrittore Docente Formatore.

ORE 12.15: IL SISTEMA DI GOVERNANCE ZEROSEI

"Il sistema di governance Zerosei: linee d'intervento regionali per il supporto professionale al personale del Sistema integrato di educazione e di istruzione".
a cura della dottoressa Maria Pia Turinetti

ORE 12.45: IL TAVOLO DI COORDINAMENTO PEDAGOGICO TERRITORIALE

al servizio dei territori dei comuni di Campoformido, Martignacco, Pagnacco, Pasian di Prato, Pavia di Udine, Pozzuolo del Friuli, Pradamano, Tavagnacco, Udine
a cura del dottor Antonio Impagnatiello - Dirigente del Servizio Cultura e Istruzione del Comune di Udine

ORE 13.00: IL PIANO FORMATIVO ZEROSEI PER IL TERRITORIO

a cura di una rappresentanza del CPT di Udine

ORE 13.30: CONCLUSIONE LAVORI

Verrà rilasciato un attestato di frequenza a tutti coloro che si registreranno.

() E' previsto l'intervento fra gli altri dell'Assessora regionale al lavoro, formazione, istruzione, ricerca, università e famiglia dottoressa Alessia Rosolen.*